



# CITEL



## DC Überspannungsschutz Typ 2

### DS230S-48DC/EC

- Kompakter 2-poliger Typ 2 Überspannungsschutz
- Ableitfähigkeit pro Pol bis:  $I_n = 15 \text{ kA}$ ;  $I_{max} = 30 \text{ kA}$
- Sichere Trennvorrichtung
- Quer- / Längsspannungsschutz
- Der kleinste Typ 2 Ableiter auf dem Markt
- Platzsparende Einbaubreite von 18 mm
- Steckbares Schutzmodul
- Fernsignalisierung optional
- Erfüllt die Normen IEC 61643-11 und EN 61643-11

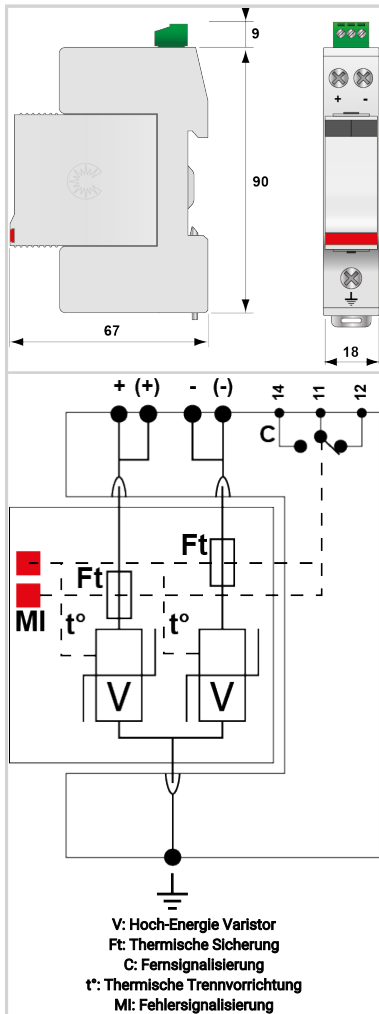

ELEKTRISCHE EIGENSCHAFTEN		
SPD Typ	IEC	2
Anwendung		DC oder Photovoltaik 48 Vdc
Nennspannung	Un	48 Vdc
Nennspannung DC	Un-dc	48 Vdc
Nennspannung PV-DC	Uocstc	48 Vdc
Höchste Dauerspannung AC	Uc	50 Vac
Höchste Dauerspannung PV-DC	Ucpv	65 Vdc
Höchste Dauerspannung DC	Uc	65 Vdc
Schutzleiterstrom -Leckstrom (CM) bei Uc	Ipe	< 0.2 mA
PV Betriebsstrom -Leckstrom (DM) bei Ucpv	Icpv	< 0.1 mA
Folgestrom, Kurzschlussstrom nach dem Ableitvorgang	If	Keiner
Nennableitstoßstrom (8/20) $\mu\text{s}$ /Pol 15 Impulse mit $I_n$ (8/20) $\mu\text{s}$	$I_n$	15 kA
max. Ableitstoßstrom max. Ableitfähigkeit 8/20 $\mu\text{s}$ pro Pol	$I_{max}$	30 kA
max. Gesamtableitstoßstrom (8/20) $\mu\text{s}$ Gesamtableitstoßstrom mit $1 \times$ (8/20) $\mu\text{s}$	$I_{max}$ Total	30 kA
Kurzschlussfestigkeit PV	Iscpv	1000 A
Anschlusspfade		+/-/PE
Schutzmodus		CM
Schutzmodi- common und/oder differential		
Schutzpegel- @ $I_n$ (8/20) $\mu\text{s}$	Up	300 V
MECHANISCHE EIGENSCHAFTEN		
Technologie		MOV
Anschlussart		Fahrstuhlklemme 1.5-10mm <sup>2</sup> (+/-) / 2.5-25mm <sup>2</sup> (35mm <sup>2</sup> ) (PE)
Bauart		Steckbare modulare Bauweise für Hutschiennenmontage
Montage auf		35 mm Hutschiene
Gehäusewerkstoff		Thermoplastik UL94 V-0
Temperaturbereich	Tu	-40/+85°C
Schutzart		IP20
Ausfallverhalten		Trennung vom Netz; optische Anzeige
Fehlersignalisierung		1 mechanische Anzeige je Pol rot
Ersatzmodul		DSM230-48DC
Fernmeldesignalisierung (FS)		Potentialfreier Wechsler
Einbaumaße		Siehe Maßbild
Trennvorrichtungen		
thermische Trennvorrichtung		Intern
Vorsicherung max.		50 A (gL/gG)
NORMEN		
Normkonform nach		IEC 61643-11 / DIN EN 61643-11 / UL1449 ed.5 / DIN EN 50539-11/ VDE 0185-305-3 Bbl. 5
Zulassungen		UL 497B
Umweltstandards		EU RoHS



CITEL

DC Überspannungsschutz Typ 2

---

DS230S-48DC/EC

Artikel Nummer

39041186

