



CITEL



Mehrpoliger Kombi-Ableiter Typ 1+2+3

DACN1-25CVGS-31-275/SC

- Kombi-Ableiter Typ 1+2+3 auf Basis einer Gasgefüllten Funkenstrecke
- 10 Jahre Garantie
- Ableitfähigkeit pro Pol: $I_n = 25 \text{ kA}$ (8/20 μs); $I_{imp} = 25 \text{ kA}$ (10/350 μs)
- Sichere Trennvorrichtung
- Fernsignalisierung serienmäßig
- Optimiert für TOV
- Erfüllt die Normen IEC 61643-11 und EN 61643-11

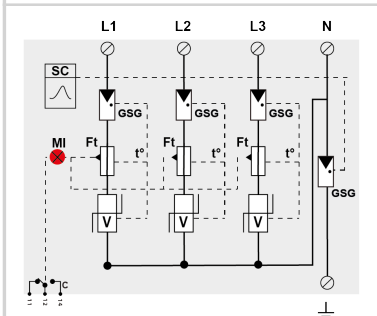
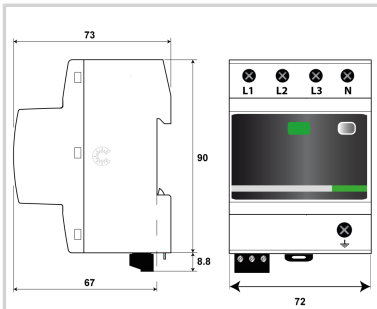

V: Hoch-Energie Varistor
GSG: Gasgefüllte Funkenstrecke
Ft: Thermische Sicherung
C: Fernsignalisierung
t°: Thermische Trennvorrichtung
MI: Fehlersignalisierung

ELEKTRISCHE EIGENSCHAFTEN

SPD Typ	IEC	1+2+3
Anwendung		AC-Stromversorgung
AC-Netzform <i>TNS or TNC or TT or IT</i>		TT-TNS
Höchste Dauerspannung AC	Uc	275 Vac
TOV-Spannung (L-N) 5sec. Charakteristik <i>TOV Fest</i>	UT	335 Vac Festigkeit
TOV-Spannung (L-N) 120min. Charakteristik <i>TOV Fest oder Sicher</i>	UT	440 Vac Festigkeit
TOV-Spannung (N-PE) 200ms Charakteristik <i>TOV Fest oder Sicher</i>	UT	1200 V/300A/200 ms Festigkeit
Schutzleiterstrom -Leckstrom (CM) bei Uc	Ipe	Keiner
Folgestrom, Kurzschlußstrom nach dem Ableitvorgang	If	Keiner
Nennableitstoßstrom (8/20) μs /Pol <i>15 Impulse mit I_n (8/20) μs</i>	I_n	25 kA
Nennableitstoßstrom (8/20) μs N/PE <i>15 Impulse mit I_n (8/20) μs</i>	I_n N/PE	100 kA
max. Ableitstoßstrom <i>max. Ableitfähigkeit 8/20 μs pro Pol</i>	I_{max}	100 kA
max. Ableitstoßstrom N/PE <i>max. Ableitfähigkeit 8/20 μs pro Pol</i>	I_{max} N /PE	100 kA
Blitzstoßstrom (10/350) μs /Pol <i>max. Blitzableitfähigkeit pro Pol (10/350)μs</i>	I_{imp}	25 kA
Gesamt- Blitzstoßstrom (10/350) μs <i>Gesamtblitzstromableitfähigkeit 1x (10/350)μs</i>	I_{total}	100 kA
Kombinierter Stoß nach IEC 61643-11 (1,2/50 μs + 8/20 μs) /Pol <i>Test klasse III : 1.2/50μs - 8/20μs</i>	Uoc	6 kV
Schutzpegel L/N <i>@ I_n (8/20μs)</i>	Up L/N	1.5 kV
Schutzpegel N/PE <i>@ I_n (8/20μs)</i>	Up N/PE	1.5 kV
min. Impulsstrom Sensibilität	I_{tc}	100 A
Kurzschlussfestigkeit	I_{sccr}	50 000 A

MECHANISCHE EIGENSCHAFTEN

Technologie		VG-Technologie (MOV+GSG)
Ableiterkonfiguration		3-Phasen + N
Anschlussart		Fahrstuhlklemme 2,5-25 mm ² (35mm ²) / Kammrschiene
Bauart		Monoblock-Gehäuse für Hutschiene
Montage auf		35 mm Hutschiene
Gehäusewerkstoff		Thermoplastik UL94 V-0
Temperaturbereich	Tu	-40/+85°C
Schutzart		IP20
Ausfallverhalten		Trennung vom Netz; optische Anzeige
Fehlersignalisierung		1 mechanische Anzeige je Pol rot
Fernmeldesignalisierung (FS)		Potentialfreier Wechsler
Anschlußquerschnitt (FS)		max. 1,5 mm ² ein-/mehrdrahtig
Schaltleistung max.		250 V / 0.5 A (AC) / 30 V / 3 A (DC)

Trennvorrichtungen

thermische Trennvorrichtung		Intern
Fehlerstromschutzschalter		Typ „S“ oder zeitverzögert
Vorsicherung max.		315 A max. - Fuses Type gG / or SFD1-25S

NORMEN

Normkonform nach		IEC 61643-11 / DIN EN 61643-11
Zulassungen		KEMA

Artikel Nummer

64136

