



Kombi-Ableiter Typ 1 und 2

CITEL

DS134RS-230/G



- Kombi-Ableiter Type 1+2
- Iimp von 12,5 kA (10/350µs) pro Pol
- Thermische Trennvorrichtung
- Austauschbare Module
- Optische Anzeige serienmäßig
- Fernsignalisierung (Optional)
- Erzeugt keinen Kurzschlussstrom
- Konform zur EN 61643-11 / IEC 61643-11 / UL1449 ed.3

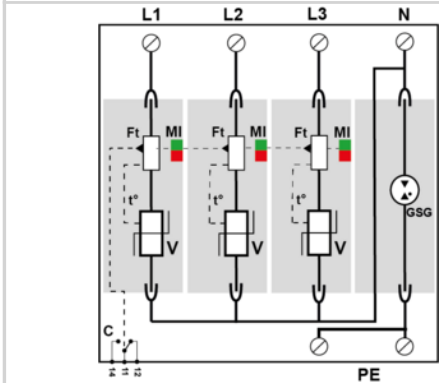
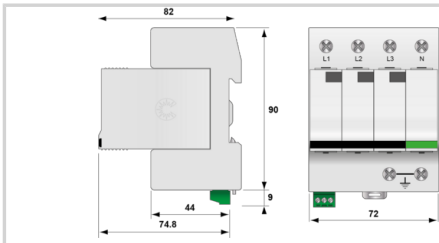

V: High-energy varistor
 GSG: Specific gas tube
 Ft: Thermal fuse
 C: Remote signaling contact
 t*: Thermal disconnection system
 MI: Disconnection indicator

ELEKTRISCHE EIGENSCHAFTEN

| | | |
|--|---------|-------------------------------|
| SPD Typ | | 1+2 |
| Anwendung z.B. 230/400 | | AC-Stromversorgung |
| AC-Netzform TNS or TNC or TT or IT | | TT-TNS |
| Nennspannung | Un | 230 Vac |
| Höchste Dauerspannung AC | Uc | 255 Vac |
| TOV-Spannung (L-N) 5sec. Charakteristik TOV Fest | UT | 335 Vac Festigkeit |
| TOV-Spannung (L-N) 120min. Charakteristik TOV Fest oder Sicher | UT | 440 Vac Sicheres Verhalten |
| TOV-Spannung (N-PE) 200ms Charakteristik TOV Fest oder Sicher | UT | 1200 V/300A/200 ms Festigkeit |
| Folgestrom, Kurzschlussstrom nach dem Ableitvorgang | If | Keiner |
| Nennableitstoßstrom (8/20) µs / Pol 15 Impulse mit In (8/20) µs | In | 20 kA |
| max. Ableitstoßstrom max. Ableitfähigkeit 8/20 µs pro Pol | Imax | 50 kA |
| Blitzstoßstrom (10/350)µs / Pol max. Blitzableitfähigkeit pro Pol (10/350)µs | Iimp | 12.5 kA |
| Gesamt- Blitzstoßstrom (10/350)µs Gesamtblitzstromableitfähigkeit 1x (10/350)µs | Itotal | 50 kA |
| Surge withstand IEEE C62.41.2 | | 20 kV |
| spezifische Energie pro Pol | W/R | 40 kJ/ohm |
| Anschlusspfade | | L/N und N/PE |
| Schutzmodus Schutzmodi- common und/oder differential | | CM / DM |
| Schutzpegel L/N @ In (8/20µs) | Up L/N | 1.3 kV |
| Schutzpegel N/PE @ In (8/20µs) | Up N/PE | 1.5 kV |
| Kurzschlussfestigkeit | Iscrr | 25 000 A |

MECHANISCHE EIGENSCHAFTEN

| | | |
|------------------------------|----|---|
| Technologie | | MOV |
| Ableiterkonfiguration | | 3-Phasen + N |
| Anschlussart | | Fahrstuhlklemme 2,5-25 mm ² (35mm ²) / Kammschiene |
| Bauart | | Steckbare modulare Bauweise für Hutschiennenmontage |
| Montage auf | | 35 mm Hutschiene |
| Gehäusewerkstoff | | Thermoplastik UL94 V-0 |
| Temperaturbereich | Tu | -40/+85°C |
| Schutzart | | IP20 |
| Ausfallverhalten | | Trennung vom Netz; optische Anzeige |
| Fehlersignalisierung | | 1 mechanische Anzeige je Pol/ rot |
| Ersatzmodul | | DSM130R-230 |
| Fernmeldesignalisierung (FS) | | Potentialfreier Wechsler |
| Einbaumaße | | Siehe Maßbild |
| Gewicht | | 0.5 kg |

Trennvorrichtungen

| | | |
|-----------------------------|--|----------------------------|
| thermische Trennvorrichtung | | Intern |
| Fehlerstromschutzschalter | | Typ „S“ oder zeitverzögert |
| Vorsicherung max. | | max. 160 A (gL/gG) |

NORMEN

| | | |
|------------------|--|--|
| Normkonform nach | | IEC 61643-11 / DIN EN 61643-11 / UL1449 ed.5 |
| Zulassungen | | |

Artikel Nummer

571534

